

# XRocker®

## Infiniti 2.1

Manuale d'uso



Sedia con base, connettività audio Wireless

Traduzione tratta dal manuale originale

---

**Complimenti! Hai fatto il tuo primo passo verso un'esperienza di un audio  
impeccabile senza precedenti con XRocker Infiniti 2.1**

# Contenuto della scatola

Per il supporto tecnico visitate il nostro sito: [www.x-rocker.co.uk/support](http://www.x-rocker.co.uk/support)

X Rocker Infiniti 2.1

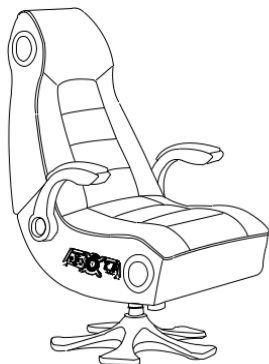

Wireless DAC

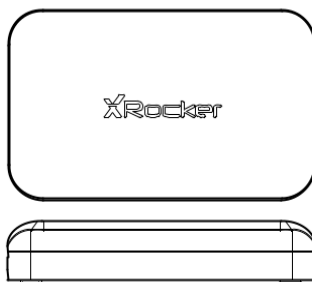

Cavo audio 3.5mm

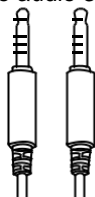

Cavo 3.5mm femmina A connettore  
RCA maschio

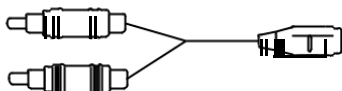

Alimentatore

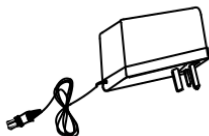

Adattatore da USB a micro USB

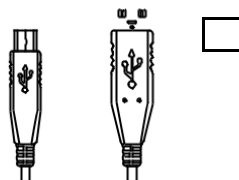

Cavo ottico



2 connettori RCA

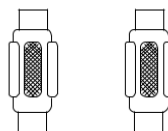

# Indice

<b>Contenuto della scatola</b>	2
<b>Indice</b>	3
<b>Informazioni su X Rocker Infiniti 2.1</b>	4
<b>Componenti e Pannello di controllo</b>	5
<b>Connessione USB (solo sistemi PS4™)</b>	6-7
<b>Connessione tramite cavo audio ottico (solo sistemi PS4™)</b>	8-9
<b>Connessione tramite cavo audio ottico (solo sistemi PS3™)</b>	10-11
<b>Connessione Bluetooth</b>	12
<b>Connessione PS Vita</b>	13
<b>Risoluzione dei problemi</b>	14
<b>Informazioni sulla salute e sicurezza</b>	15
<b>Garanzia</b>	16

# Informazioni su X Rocker Infiniti 2.1

Questa sedia da gioco X Rocker Infiniti 2.1 ha tutte le migliori caratteristiche di gioco riunite in un'unica unità.

Dotato di tutte le nuove tecnologie come il doppio pannello di controllo wireless che si collega al nuovo trasmettitore wireless digitale per giochi PS3™, PS4™ e PS Vita™ e Bluetooth per l'utilizzo di telefoni\* e tablet\*.

L'X Rocker Infiniti 2.1 offre una configurazione di altoparlanti surround stereo 2.1 feedback di vibrazione, comodi braccioli e imbottitura in ecopelle.

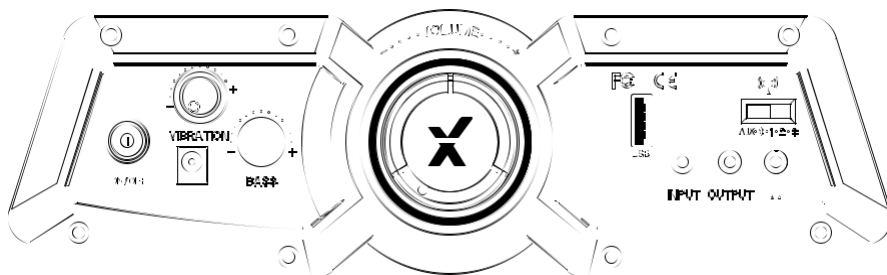

\* Compatibilità di telefoni e tablet non testata né approvata da Sony Interactive Entertainment Europe

# Componenti e pannello di controllo

## Dual Control Panel

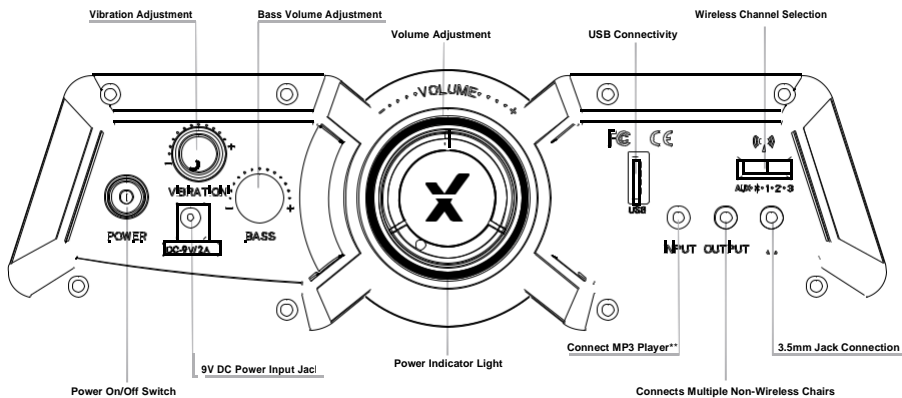

## Wireless DAC

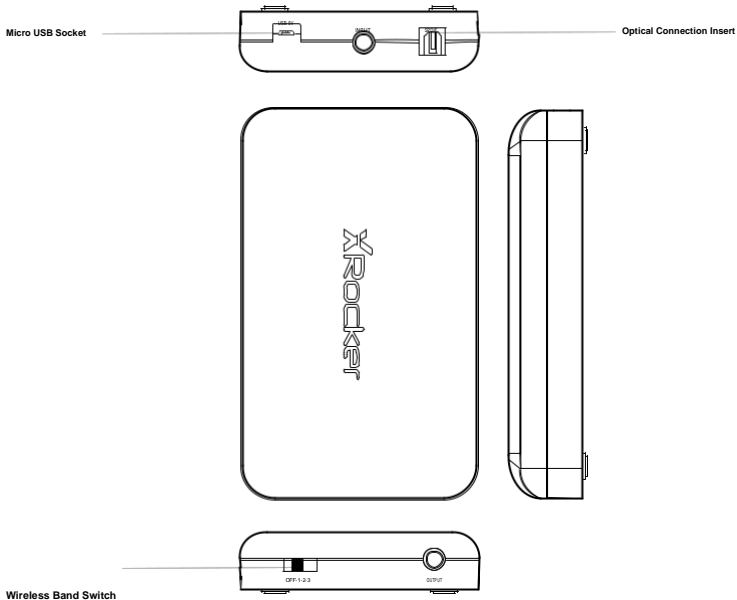

# Connessione USB (solo sistemi PS4™)

## Passo 1

Inserire il cavo micro USB nel convertitore DAC X Rocker e l'altra parte del cavo in una delle porte USB frontali della PS4™.

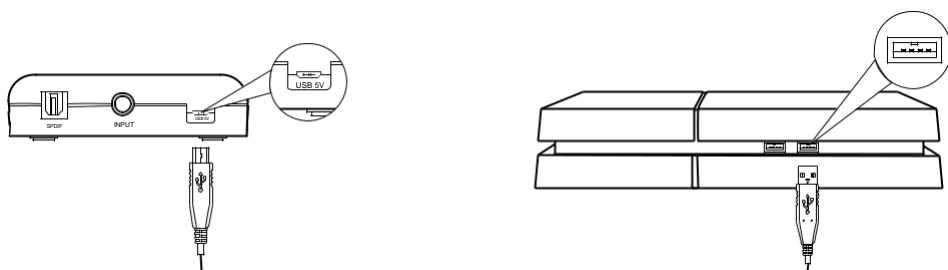

## Passo 2

Selezionare una delle bande wireless (1,2,3) sul DAC wireless e poi mettere la stessa banda wireless sulla sedia.

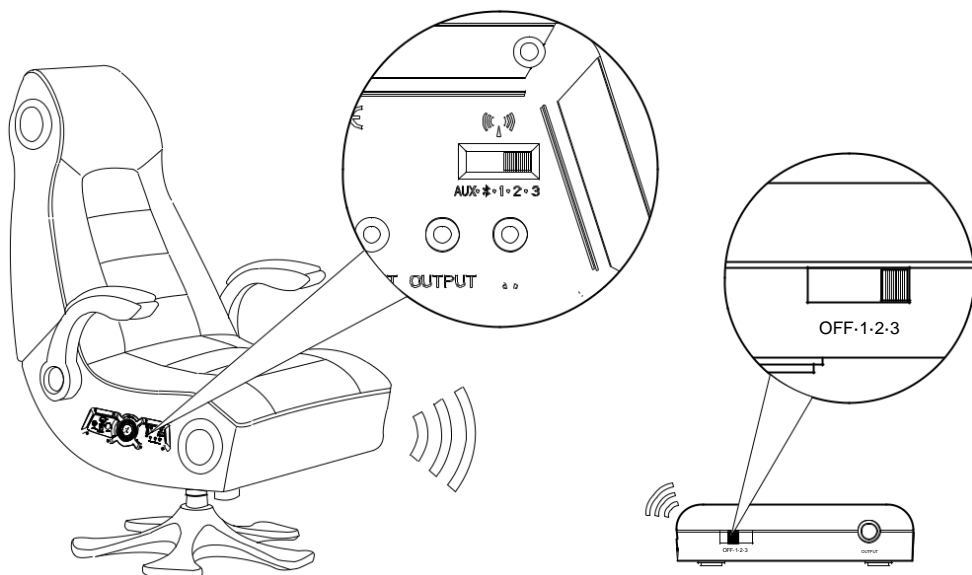

## Connessione USB (solo sistemi PS4™)

### **Passo 3**

Entrare nel menu della PS4™, selezionare [Settings] > [Devices] > [Audio Devices] > [Output Device].

### **Passo 4**

Selezionare [USB headphones] e cambiare impostazione [Output to headphones] da [Chat audio] a [All Audio].

**Salva, esci e buon divertimento!**

# Connessione tramite cavo audio ottico (solo sistemi PS4™)

Per i modelli PS4™ che non dispongono di una sorgente di uscita ottica (incluso CUH 2016A / B), fare riferimento a Connessione tramite USB a pagina 8.

## Passo 1

Assicurarsi che la console PS4™ sia spenta. Inserire il cavo micro USB nel connettore DAC X Rocker e l'altro lato del cavo in una delle porte USB frontali della console PS4™.

Rimuovere i coperchi di plastica trasparenti da entrambe le estremità del cavo ottico.

Inserisci un'estremità del cavo ottico nel DAC X Rocker Wireless (slot denominato SPDIF) e l'altra nel connettore SPDIF ottico sul sistema PS4™.

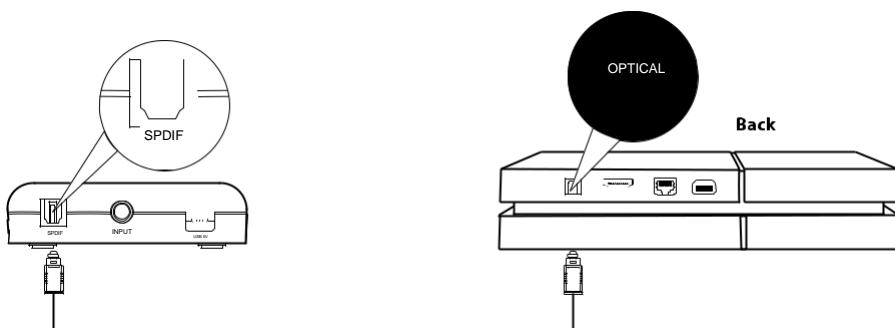

## Passo 2

Accedere la console PS4™. Selezionare una delle bande wireless (1,2,3) sul DAC wireless, quindi passare alla banda corrispondente sulla sedia.

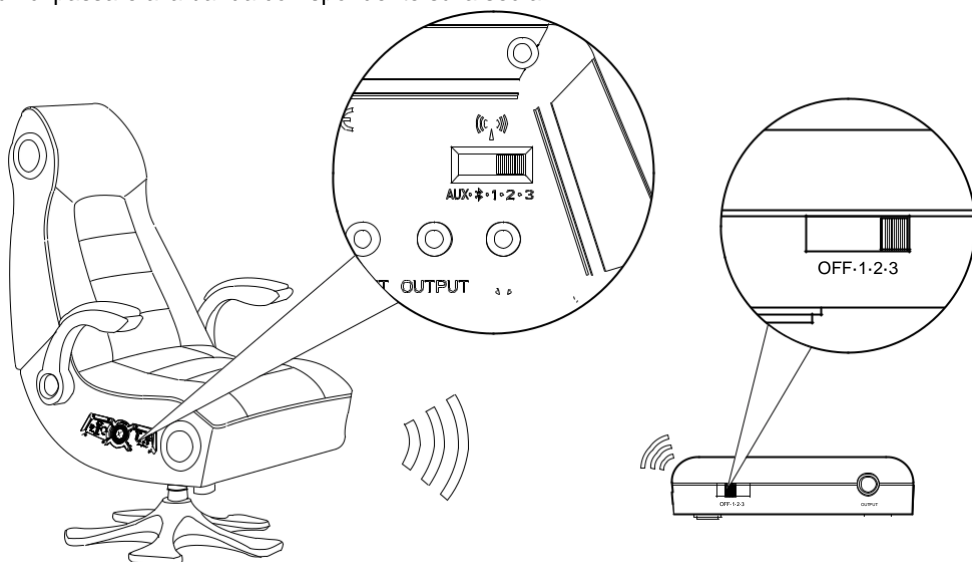



# Connessione tramite cavo audio ottico (solo sistemi PS4™)

## **Passo 3**

Entrare nel menu della PS4™, selezionare [Settings]] > [Sound and Screen] > [Audio Output Settings] > [Primary Output Port]. Modificare in [Digital Optical] > scegliere AAC

## **Step 4**

Tornare nel menù audio, formato audio e assicurarsi che [Linear PCM] sia flaggato.

**Salva, esci e buon divertimento!**

# Connessione tramite cavo audio ottico (solo sistemi PS3™)

## Passo 1

Assicurati che la console PS3™ sia spenta. Inserisci il cavo micro USB nel convertitore DAC X Rocker e l'altra estremità in una delle porte USB anteriori del sistema PS3™.

Rimuovere i coperchi di plastica trasparenti da entrambe le estremità del cavo ottico.

Inserisci un'estremità del cavo ottico nel DAC X Rocker Wireless e l'altra nel connettore SPDIF sul sistema PS3™.

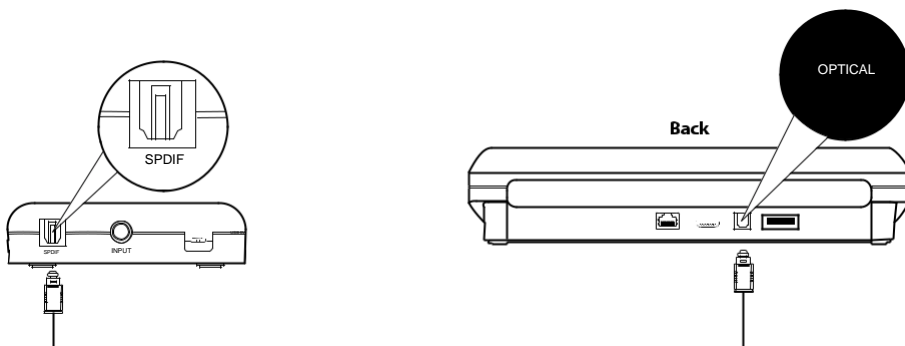

## Passo 2

Riaccendi il sistema PS3™. Selezionare una delle bande wireless (1,2,3) sul DAC wireless, quindi sintonizzare la stessa banda sul pannello di controllo della sedia.

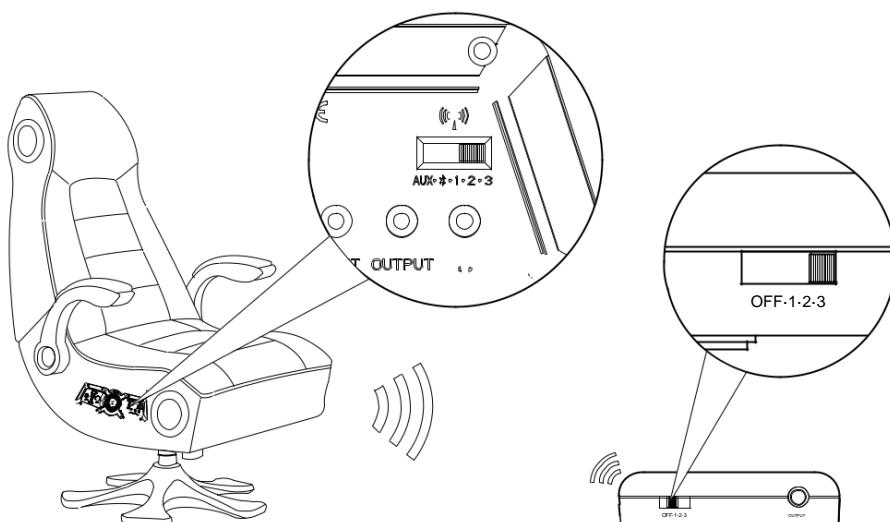

## Connessione tramite cavo audio ottico (solo sistemi PS3™)

### Step 3

Entrare nel menu principale della console PS3™ selezionare [Sound Settings] > [Audio Output Settings]

### Step 4

Nel menu successivo selezionare [Ottico digitale] quindi navigare fino alla fine del menu per salvare.

**Buon divertimento!**

# Connessione via Bluetooth\*

## Passo 1

Posizionare l'interruttore Wireless della vostra X Rocker sulla posizione con il simbolo Bluetooth.

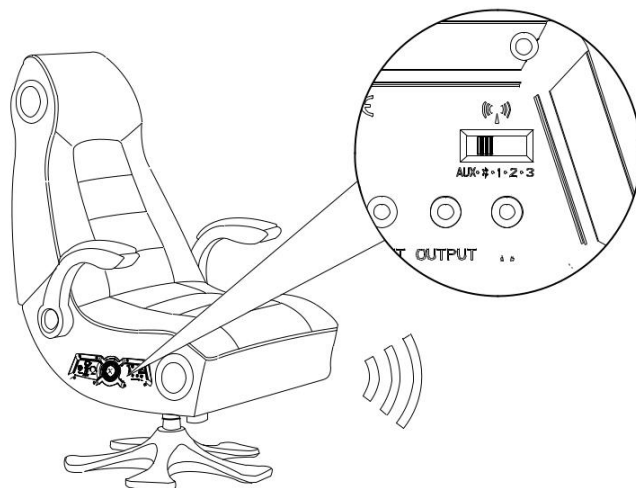

## Passo 2

Sul vostro riproduttore audio entrare nelle impostazioni, abilitare l'opzione Bluetooth e cercare XROCKER. Procedere con l'accoppiamento dei dispositivi, il codice di sblocco richiesto è '0000'.

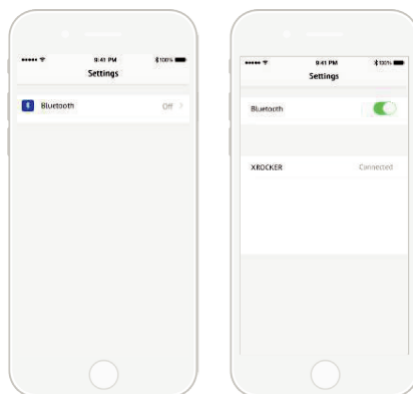

\* Compatibilità di telefoni e tablet non testata né approvata da Sony Interactive Entertainment Europe

# Connessione PS Vita™

## Passo 1

Posizionare l'interruttore Wireless della vostra X Rocker sulla posizione con il simbolo AUX.

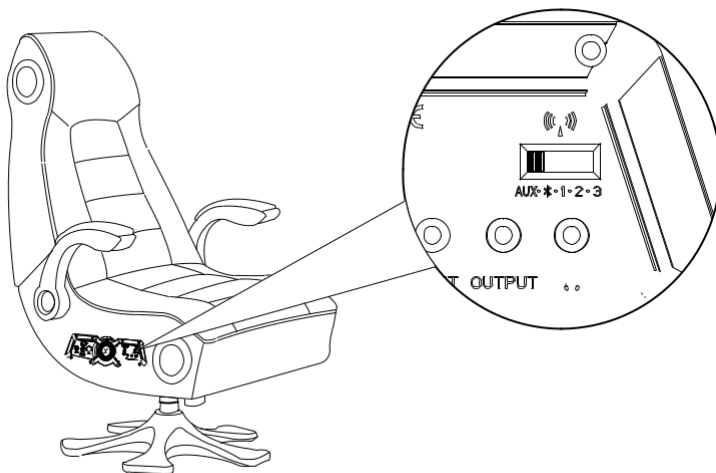

## Passo 2

Collegare una parte del cavo audio da 3,5mm nell'ingresso "Cuffie" della Vostra sedia e l'altro capo del filo nel jack della cuffia sulla vostra console PS Vita.™

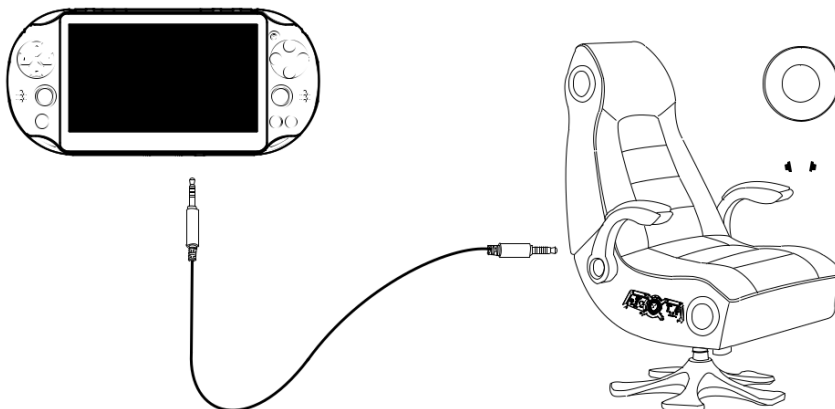

I passaggi precedenti possono anche essere utilizzati per collegare un tablet, un telefono, un DAC wireless o un lettore MP3 alla sedia. La compatibilità con questi dispositivi aggiuntivi non è testata né approvata da Sony Interactive Entertainment Europe.

# Risoluzione dei problemi

Problema	Risoluzione
Alimentazione mancante al pannello di controllo	<ul style="list-style-type: none"> <li>• Assicurarsi che la presa sia inserita correttamente.</li> <li>• Assicurarsi che l'alimentazione alla fonte funzioni correttamente.</li> <li>• Con la sedia in posizione ON, dare al cavo di alimentazione una leggera oscillazione nella porta. In caso di sfarfallio delle luci (o meno), contattare l'assistenza</li> </ul>
Suono assente	<ul style="list-style-type: none"> <li>•Provare a collegare il telefono cellulare al pannello (seguire le linee guida riportate sopra)</li> <li>•Verificare che il dispositivo / sistema sia configurato correttamente secondo la guida alla connessione precedente.</li> <li>•Assicurarsi che l'interruttore wireless sia nella posizione corretta rispetto al metodo di collegamento prescelti (banda 1, 2, 3 per il wireless, B per Bluetooth, AUX per la connessione tramite cavo)</li> </ul>
Il trasmettitore wireless si interrompe durante il gameplay / Nessuna vibrazione o suono del subwoofer tramite la connessione analogia	<ul style="list-style-type: none"> <li>• Assicurarsi che il volume del dispositivo di origine sia impostato su un livello superiore per rafforzare il segnale wireless.</li> </ul>
I cavi collegati al mio X Rocker sono stati rotti accidentalmente	<ul style="list-style-type: none"> <li>•Contattare il supporto X Rocker (<a href="mailto:service@XRockerNation.co.uk">service@XRockerNation.co.uk</a>)</li> </ul>
Il sistema Bluetooth non si accoppia con il dispositivo (cellulare, tablet)	<ul style="list-style-type: none"> <li>•Spegner l'X Rocker e assicurarsi che l'X Rocker sia inserito in Modalità Bluetooth. Tieni premuto il pulsante di accensione per cinque secondi per mettere la sedia in modalità di associazione, questo ora dovrebbe essere rilevabile.</li> <li>•Il dispositivo potrebbe bloccare il collegamento di X Rocker a titolo di passkey, se ciò si verifica, la passkey è "0000".</li> <li>• Se il problema persiste, accertarsi che altri dispositivi Bluetooth vicini sono stati spenti.</li> <li>• Si noti che la connessione per l'audio da una PlayStation® il sistema è tramite il DAC wireless USB in dotazione e non tramite Bluetooth</li> </ul>
Interferenze con la connessione wireless	<ul style="list-style-type: none"> <li>• In questo caso, provare con un'altra delle tre bande wireless e isolare il segnale.</li> </ul>
Posso usare più di un X Rocker da un'unica fonte sonora?	<ul style="list-style-type: none"> <li>• Sì, basta sintonizzare il secondo X Rocker sulla stessa banda wireless</li> </ul>

- Evitare di mettere in contatto l'X Rocker con liquidi.
- Consultare il supporto X Rocker prima di svitare qualsiasi componente elettrico sulla sedia.
- Prestare attenzione a tutti i cavi disposti tra l'X Rocker e il dispositivo di alimentazione / audio.
- Prestare attenzione ai cavi collegati quando si sposta / ruota l'X Rocker.
- I cavi o le apparecchiature elettriche rotte se ingerite possono presentare rischio di soffocamento. Contattare l'assistenza per le sostituzioni e per smaltire queste parti in modo sicuro.
- Non salire sull'X Rocker con altri mezzi o superare il limite di peso di 120 kg.
- Non appoggiarsi allo schienale nel punto in cui il piedistallo si solleva da terra.
- I braccioli X Rocker sono progettati per il supporto e il comfort durante il gioco, per favore non utilizzarli come supporto per salire / scendere dalla sedia.
- La riproduzione audio per lunghi periodi a volume elevato può causare problemi all'udito
- Tenere in considerazione in caso di volume troppo elevato delle persone che vi circondano.

## Garanzia limitata:

Ace Casual garantisce questo prodotto contro difetti di materiale e lavorazione per un periodo di 1 anno dalla data di acquisto. Questa garanzia è applicabile solo dall'acquirente originale. TUTTE LE PARTI DANNEGGIATE O MANCANTI DEVONO ESSERE SEGNALATE ENTRO 14 GIORNI DI ACQUISTO. La presente garanzia copre tutti i difetti di materiale e lavorazione in questo prodotto, ma NON COPRE quanto segue:

1. Danni, deterioramento o malfunzionamento derivati da:
  - a- Cause di forza maggiore, incidenti, uso improprio, abuso, negligenza, installazione impropria, manutenzione o funzionamento o mancato rispetto delle istruzioni contenute nel presente manuale
  - b- Eventuali danni nella spedizione del prodotto. (I reclami devono essere presentati al corriere).
  - c- Riparazione, tentata riparazione o modifica da parte di soggetti diversi dal Centro di assistenza Ace Casual.
2. Qualsiasi unità che è stata modificata o tentata di essere modificata o alterata.
3. Usura normale e manutenzione periodica
4. Qualsiasi unità utilizzata per scopi industriali o commerciali (inclusi il noleggio)
5. Prodotti venduti così come sono o con guasti o materiali di consumo (fusibili, batterie ecc...).
6. Installazione del cliente, impostazioni di regolazione o problemi di ricezione del segnale.
7. Perdite o danni conseguenti ad un uso improprio.

Ace Casual riparerà o sostituirà (a sua discrezione) le unità coperte da questa garanzia senza addebito al consumatore per manodopera o materiali. SEI RESPONSABILE DELLE SPESE DI SPEDIZIONE INIZIALI. Tuttavia, pagheremo le spese di spedizione per la restituzione a qualsiasi destinazione all'interno dell'Unione Europea se le riparazioni sono coperte da garanzia.

LA RIPARAZIONE O LA SOSTITUZIONE PREVISTI DALLA PRESENTE GARANZIA È IL RIMEDIO ESCLUSIVO DEL CONSUMATORE. ACE BAYOU NON SARÀ RESPONSABILE DI DANNI INCIDENTALI O CONSEGUENZIALI PER LA VIOLAZIONE DI QUALSIASI GARANZIA ESPlicita O IMPLICITa SU QUESTO PRODOTTO. SALVO LE MISURE VIETATE DALLA LEGGE APPLICABILE, QUALSIASI GARANZIA IMPLICITa, COMPRESA LE GARANZIE DI COMMERCIALIZZABILITÀ E IDONEITÀ A UN PARTICOLARE SCOPO, SONO LIMITATE DURANTE LA LUNGHEZZA DELLA PRESENTE GARANZIA.

Il funzionamento è soggetto alle due seguenti condizioni:

1. Questo dispositivo non deve causare interferenze dannose
2. Questo dispositivo deve accettare qualsiasi interferenza ricevuta incluse quelle che potrebbero causare un funzionamento indesiderato.

NON SPEDIRE NIENTE PRIMA DI AVERCI CONTATTATO. NON SPEDIRE ALCUNA PARTE O INTERA UNITA' SENZA PRIMA AVER RICEVUTO L'AUTORIZZAZIONE.

Quando viene visualizzato il simbolo del bidone con ruote barrato, significa che questo prodotto può essere riciclato e non deve essere smaltito nella normale spazzatura domestica. Se ci si trova nell'UE, portarlo in un punto di raccolta per lo smaltimento dei rifiuti di apparecchiature elettriche ed elettroniche (RAEE) per il riciclaggio. Per tutti gli altri paesi, attenersi alle leggi locali sul riciclaggio di apparecchiature elettriche ed elettroniche. Il riciclaggio e il trattamento dei rifiuti di apparecchiature elettriche ed elettroniche contribuiranno in modo significativo a proteggere l'ambiente riducendo gli sprechi.

Prodotto da: Ace Casual Corp. 1040 Higgs Road Lewisburg, TN 37091 - [www.acecasual.com](http://www.acecasual.com) - 1.866.969.2603 - Made in China

Licenziato per la vendita in Europa. Utilizzo esclusivo per PlayStation(R)4 and PlayStation(R)3



Sono marchi registrati di Sony Interactive Entertainment Europe. Tutti i diritti sono riservati. La compatibilità del lettore MP3 non è testata né approvata da Sony Interactive Entertainment Inc. Conservare questa confezione per riferimenti futuri.

UK Support: 01274683109

VI 07/16



Hai bisogno di aiuto? Email: [Service@XRockerNation.co.uk](mailto:Service@XRockerNation.co.uk) tel: 01274 683 109 [www.XRockerNation.co.uk](http://www.XRockerNation.co.uk)

**IMPORTANTE: È necessario conservare la ricevuta di vendita originale come prova di acquisto**